



SCIE À RUBAN • 355 mm

BAND SAW • 355 mm

SRU 356



PHOTOS ILLUSTRATION CONTRACTUELLES



Volants en fonte d'acier équilibrés
Cast iron wheels



Table inclinable à 45°
Bevel cuts up to 45°

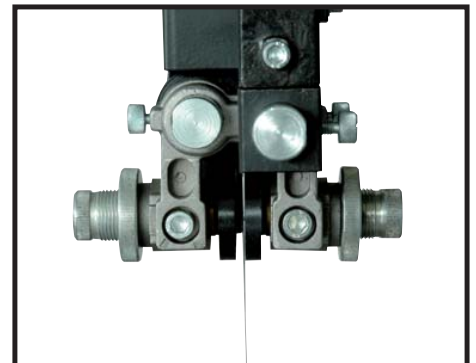

Guide de lame supérieur et inférieur à galets
Upper and lower roller blade's guide

PHOTOS ILLUSTRATION CONTRACTUELLES



SCIE À RUBAN • 355 mm

BAND SAW • 355 mm



DONNÉES DE LA MACHINE MACHINE DATA

- Bâti mécano-soudé, rigide et robuste.
- Piètement stable en acier avec son kit de déplacement.
- Sortie d'aspiration Ø 100 mm à l'arrière de la machine
- Moteur asynchrone, endurant et silencieux.
- Table de sciage en fonte d'acier inclinable de -10° à + 45°, avec butée de positionnement à 90°.
- Large berceau de table en fonte d'aluminium.
- Guide de lame supérieur et inférieur à galets.
- Guide de la lame supérieur monté sur crémaillère et réglable en hauteur par une manivelle.
- Réglage de la tension de la lame par une molette
- Levier de détente rapide de la lame.
- 2 volants en fonte d'acier parfaitement usinés et équilibrés, revêtus d'une bande de caoutchouc.
- Brosse de nettoyage sur le volant inférieur, permettant à la lame d'avoir une bonne adhérence.
- 2 vitesses de coupe par changement de position de la courroie suivant la matière à découper, bois/acier.
- Guide de coupe longitudinale avec graduation du côté gauche de la lame.
- Guide d'onglet réglable de - 60° à + 60°, positionnable à droite et à gauche de la lame.
- Contacteur de sécurité sur chaque porte.

	SRU356	
Puissance moteur (230 V - 50Hz)	1450 W - 2 CV	Motor power (230 V - 50Hz)
Encombrement (LxHxP)	850 x 770 x 1800 mm	Overall dimensions (LxWxH)
Largeur de coupe	345 mm	Cutting width
Hauteur de coupe	235 mm	Cutting length
Longueur de la lame	2630 mm	Blade length
Largeur de la lame	6 à 20 mm	Blade width
Dimensions de la table (LxP)	548 x 400 mm	Table size (LxD)
Inclinaison de la table	0 à 45°	Table bevel angle
Hauteur de travail (sur piètement)	1040 mm	Table height
Diamètre des volants	355 mm	Wheels diameter
Vitesses de la lame	440 ou 900 m/min	Blade speed
Sortie d'aspiration	Ø 100 mm	Dust extraction
Poids Net	100 Kg	Net Weight
Référence pour pièces détachées	110600 - _____ (+ N° sur vue éclatée)	Reference for spare parts
Gencod	3700501703383	Barcode
Colisage (LxHxP)	1300 x 460 x 590 mm	Packing size (LxWxH)
Poids Brut	106 Kg	Gross Weight



FOURNITURES ET ACCESSOIRES STANDARD EQUIPMENT AND ACCESSORIES

La machine est livrée avec le piètement, le guide de refente, le guide d'onglet, 1 lame largeur 10 mm, le kit de déplacement, clés et notice d'utilisation.

LONGUEUR	LARGEUR	ÉPAISSEUR	PAS	QUALITÉ	RÉFÉRENCES	€ H.T.
2630	6	0,5	DC4	Acier C75	LEM39	28,00
2630	6	0,5	DC6	Acier C75	LEM40	28,00
2630	10	0,5	DC6	Acier C75	LEM41	28,50
2630	10	0,5	DC8	Acier C75	LEM42	28,50
2630	15	0,5	DC6	Acier C75	LEM43	29,50
2630	15	0,5	DC8	Acier C75	LEM44	29,50
2630	20	0,5	DC6	Acier C75	LEM45	30,00
2630	20	0,5	DC8	Acier C75	LEM46	30,00
2630	20	0,5	4TPI	Flexback	LEM48	33,00

