

**ENT 030T**



TRIPHASÉ



3 Rouleaux Ø 120 mm



Entraînement chaîne, engrenages



Bras rallongé de 1050 mm

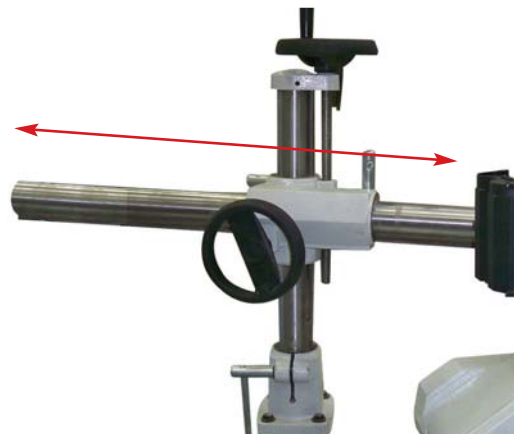



## Données de la machine

- L'entraîneur permet une avance du bois régulière, tout en apportant un maximum de sécurité.
- La puissance du moteur Asynchrone garantit l'entraînement de toutes les pièces de bois.
- Il est muni de 3 rouleaux caoutchouc de Ø 120 mm.
- 4 vitesses d'entraînement fixes en avant et en arrière.
- Il est équipé d'un bras horizontal rallongé à 1050 mm permettant l'adaptation sur tous les modèles de toupies ou combinées.
- Mécanisme d'avance par transmission à chaîne.
- Peinture à poudre électrostatique, très résistante et très protectrice.
- Possibilité de travailler à 90° pour l'avance de pièce de bois sur chant contre le guide (l'utilisation d'un guide à barrettes est conseillée).
- Volant manivelle avec vis sans fin pour le réglage horizontal et vertical des tiges en rond d'acier de 60mm.
- L'huile utilisée dans le réducteur permet une lubrification illimitée dans le temps.

## Caractéristiques techniques

Modèle:	ENT030T
Puissance moteur (400V)	750 W - 1 CV
Encombrement (Lxlxh)	1350 x 460 x 750 mm
Sens de rotation	Avant et arrière
Vitesses d'entraînement	4 - 8 - 11 - 22 M/min
Nombre de rouleaux	3
Diamètre des rouleaux	120 mm
Largeur des rouleaux	60 mm
Épaisseur du caoutchouc des rouleaux	18 mm
Course de suspension des rouleaux	25 mm
Longueur du bras	1050 mm
Course du bras	770 mm
Course de la potence	250 mm
Hauteur maxi de la pièce à usiner	185 mm
Poids	60 kg
Référence pour pièces détachées	250300 - _____ (+ N° sur vue éclatée)
Gencod	3700501705486
Colisage (mm) -Tête :	292 x 572 x 533
- Support :	292 x 330 x 762
Poids brut	64 Kg



## Fournitures standard

L'entraîneur est livré avec les 3 rouleaux caoutchouc de Ø 120 mm, le bras rallongé de 1050 mm et la notice d'utilisation.



## Accessoires

### "Rouleau caoutchouc"

Désignation	Référence	Prix en € H.T.
Rouleau caoutchouc, diamètre 120 mm	250300-053	23,10

